

Draaiknoppen met verstelbare spindel

Behuizing / spindel staal, knop aluminium

SPECIFICATIE

Typen

- Type **A**: montagegat parallel aan de spindelas
- Type **B**: montagegat verticaal ten opzichte van de spindelas
- Type **S1**: montage met zeskant Schroef

Codering

- Code **SR**: met schaalverdeling 0,1...0,9, 50
- Code **SL**: met schaalverdeling 0,1...0,9, 50 oplopend tegen de klok in

Basis

- Staal
- Mat verchromd
- Schalen met lasergraving

Spindel

- Staal
- Glad

Draaiknop

- Aluminium
- geanodiseerd, zwart

Zeskantbout

- Staal
- Verzinkt, blauw gepassiveerd

Afdekking

- Kunststof
- lichtgrijs



INFORMATIE

Draaiknoppen met instelbare spindel GN 727 maken nauwkeurige afstelling of uitlijning mogelijk, d.w.z. van een positieve stop. De spindeldraad is zonder speling.

De schaalverdeling op de draaiknop is slijtvast en goed leesbaar. De lichtgrijze afdekkap bedekt zowel de bevestigingscomponenten als het aseinde.

Met betrekking tot het ontwerp, nummering, nummerpositie en nummeringsvolgorde van de schaal, zie de lay-out voor schaalringen op het bestelformulier 'Hoe kunt u schaalverdelingen bestellen?' (zie pagina 594).

TECHNISCHE INFORMATIE

- Hoe kunt u schaalverdelingen bestellen? (zie pagina 594)

Complementaire afmetingen met technische details

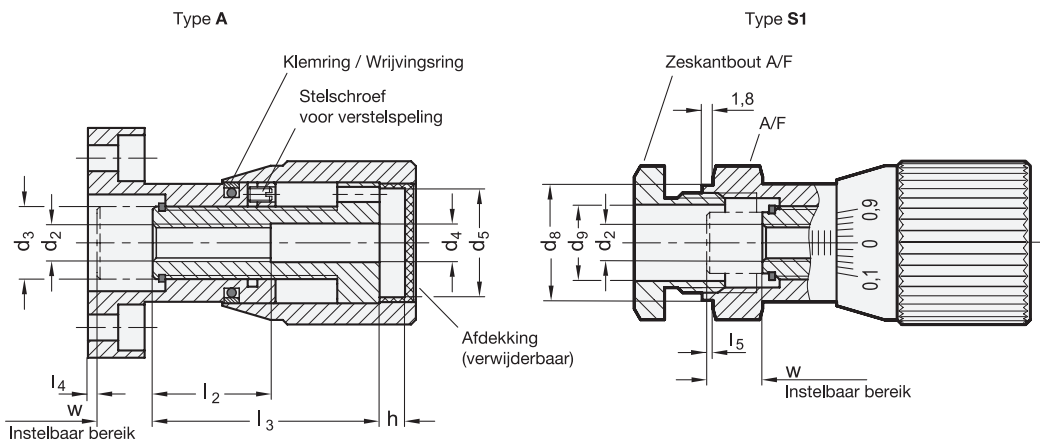

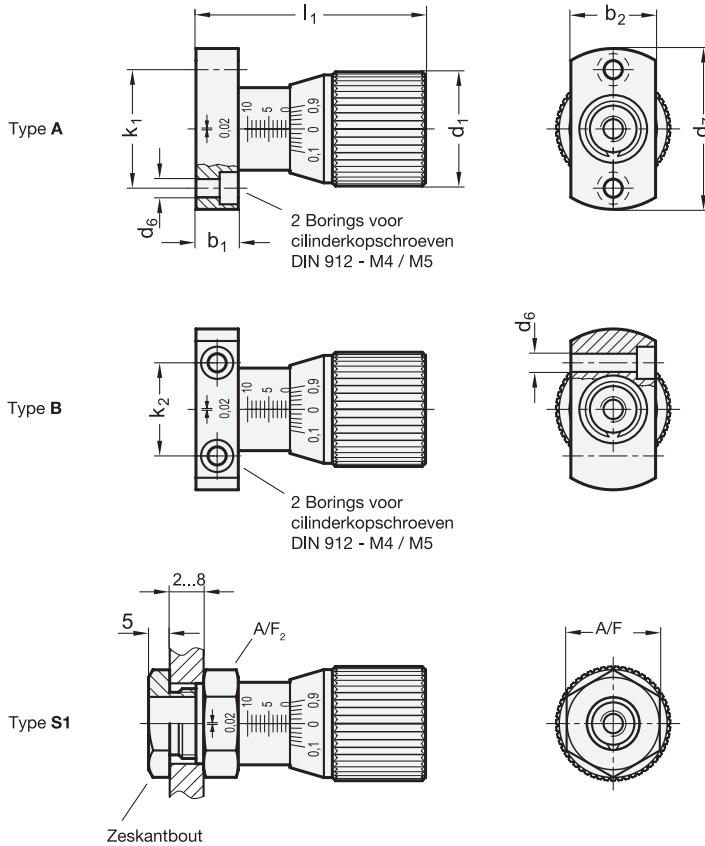

GN 727-A

Beschrijving	d1	d2	d3	d4	d5	d6	d7	d8 -0.05 Spon	d9	b1	b2	h	k1	k2	l1 +0.2	l2	l3	l4	l5	A/F	w Instelbaar bereik	⚖
GN 727-27-A-SR	27	M 6	M 12 x 1	6.4	18	4.3	38	19	12.5	10	20	4.3	28	22	54	19.5	37.5	0.5	1	22	10	103
GN 727-27-A-SL	27	M 6	M 12 x 1	6.4	18	4.3	38	19	12.5	10	20	4.3	28	22	54	19.5	37.5	0.5	1	22	10	103
GN 727-34-A-SR	34	M 8	M 16 x 1	8.5	23	5.3	50	24	18.3	11	25	4.2	36	30	67	23.5	45.5	0.5	1	27	15	203
GN 727-34-A-SL	34	M 8	M 16 x 1	8.5	23	5.3	50	24	18.3	11	25	4.2	36	30	67	23.5	45.5	0.5	1	27	15	203

GN 727-B

Beschrijving	d1	d2	d3	d4	d5	d6	d7	d8 -0.05 Spon	d9	b1	b2	h	k1	k2	l1 +0.2	l2	l3	l4	l5	A/F	w Instelbaar bereik	⚖
GN 727-27-B-SR	27	M 6	M 12 x 1	6.4	18	4.3	38	19	12.5	10	20	4.3	28	22	54	19.5	37.5	0.5	1	22	10	103
GN 727-27-B-SL	27	M 6	M 12 x 1	6.4	18	4.3	38	19	12.5	10	20	4.3	28	22	54	19.5	37.5	0.5	1	22	10	103
GN 727-34-B-SR	34	M 8	M 16 x 1	8.5	23	5.3	50	24	18.3	11	25	4.2	36	30	67	23.5	45.5	0.5	1	27	15	206
GN 727-34-B-SL	34	M 8	M 16 x 1	8.5	23	5.3	50	24	18.3	11	25	4.2	36	30	67	23.5	45.5	0.5	1	27	15	206

GN 727-S1

Beschrijving	d1	d2	d3	d4	d5	d6	d7	d8 -0.05 Spon	d9	b1	b2	h	k1	k2	l1 +0.2	l2	l3	l4	l5	A/F	w Instelbaar bereik	⚖
GN 727-27-S1-SR	27	M 6	M 12 x 1	6.4	18	4.3	38	19	12.5	10	20	4.3	28	22	54	19.5	37.5	0.5	1	22	10	110
GN 727-27-S1-SL	27	M 6	M 12 x 1	6.4	18	4.3	38	19	12.5	10	20	4.3	28	22	54	19.5	37.5	0.5	1	22	10	110
GN 727-34-S1-SR	34	M 8	M 16 x 1	8.5	23	5.3	50	24	18.3	11	25	4.2	36	30	67	23.5	45.5	0.5	1	27	15	182
GN 727-34-S1-SL	34	M 8	M 16 x 1	8.5	23	5.3	50	24	18.3	11	25	4.2	36	30	67	23.5	45.5	0.5	1	27	15	182

